

GLASAUFBAU RUND

STECKERFERTIG (zentralgekühlt = ohne Aggregatanbau)

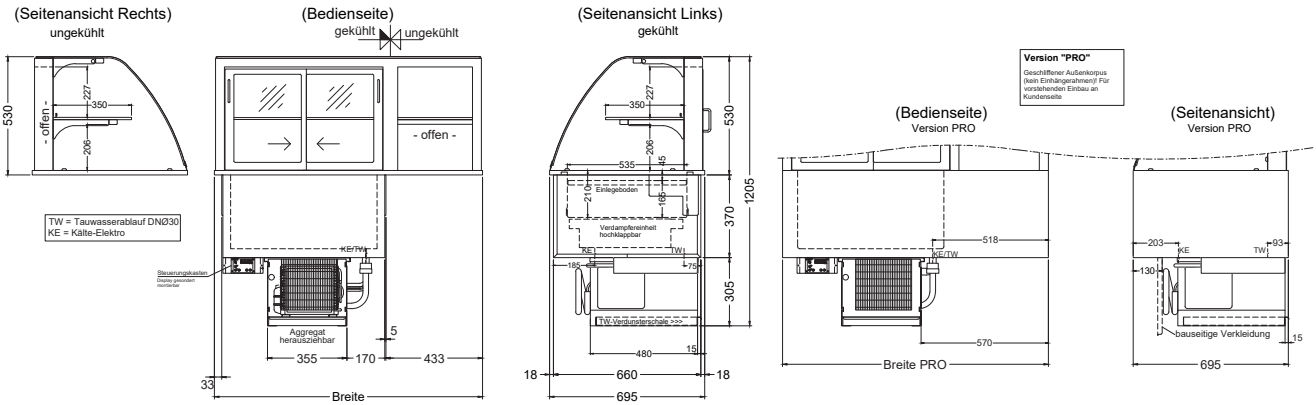

GLASAUFBAU ECKIG

STECKERFERTIG (zentralgekühlt = ohne Aggregatanbau)

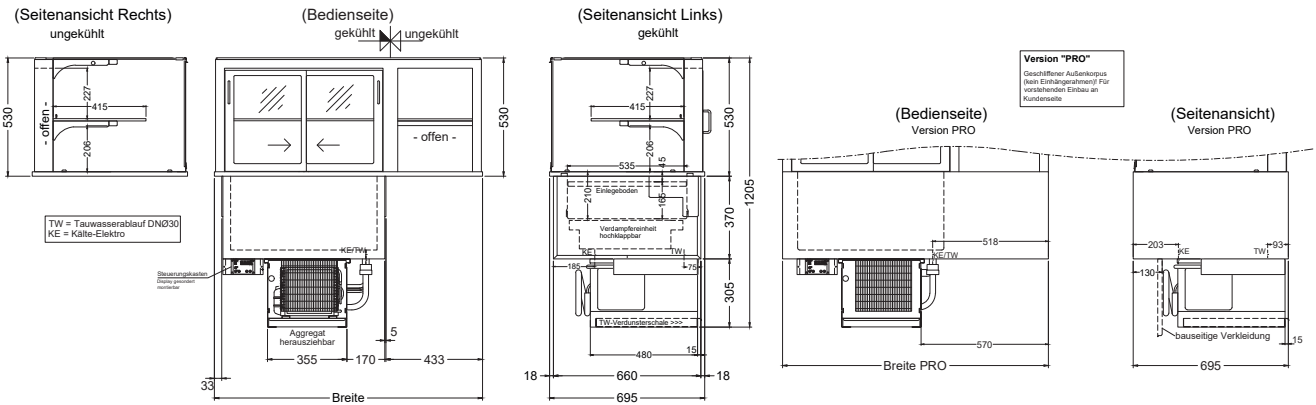

GLASAUFBAU SCHRÄG

STECKERFERTIG (zentralgekühlt = ohne Aggregatanbau)

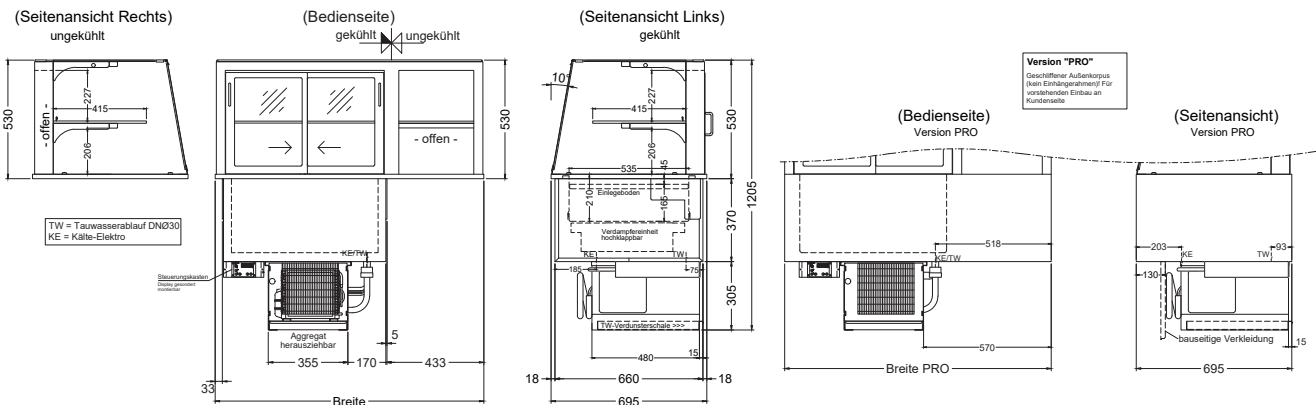

ZUBEHÖR UND SONDERAUSSTATTUNG

Ausführung Spiegelbildlich		Mehrpreis		auf Anfrage
Elektrische Tauwasserverdunsterschale	300 Watt		190 215	328,-
Ausführung mit elektronischem Einspritzventil	für zentralgekühlte Modelle			auf Anfrage
Flache Innenwanne	(35 mm tief)			ohne Mehrpreis
Preisschildhalterung für Bord und Wanne	pro lfm		303 899	70,-
Schiebetüren in verspiegelter Ausführung				auf Anfrage
Tauwasserschale zum Entleeren			253 655	103,-

GLASAUFBAU RUND

STECKERFERTIG (zentralgekühlt = ohne Aggregatanbau)

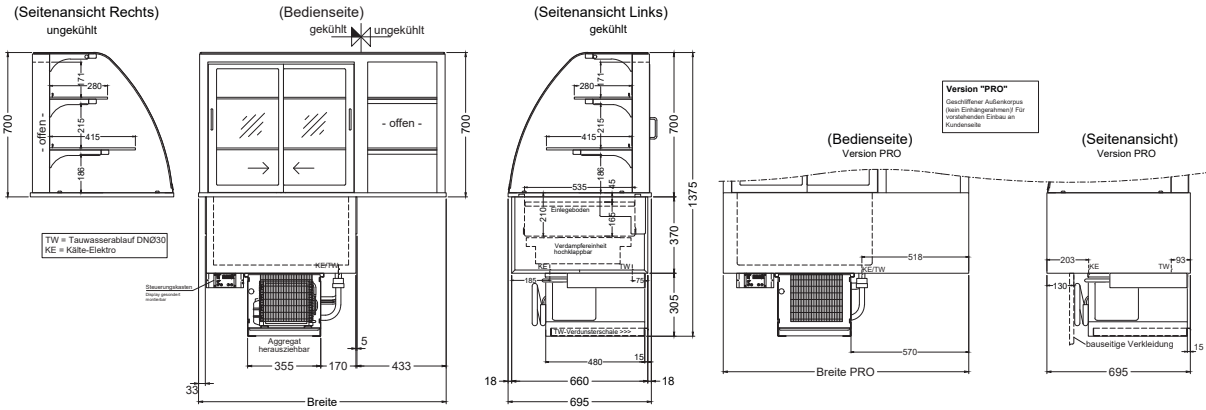

GLASAUFBAU ECKIG

STECKERFERTIG (zentralgekühlt = ohne Aggregatanbau)

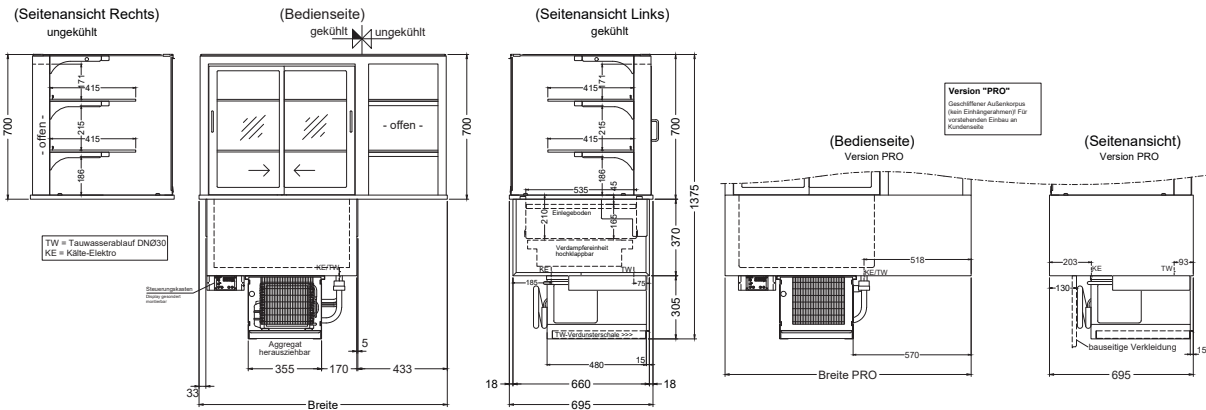

GLASAUFBAU SCHRÄG

STECKERFERTIG (zentralgekühlt = ohne Aggregatanbau)

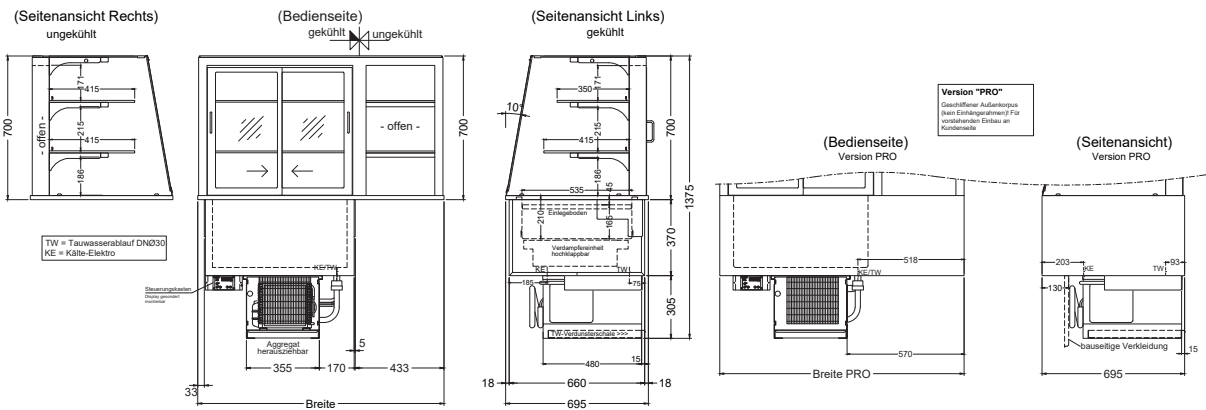

ZUBEHÖR UND SONDERAUSSTATTUNG

Ausführung Spiegelbildlich		Mehrpreis		auf Anfrage
Elektrische Tauwasserverdunsterschale	300 Watt		190 215	328,-
Ausführung mit elektronischem Einspritzventil	für zentralgekühlte Modelle			auf Anfrage
Flache Innenwanne	(35 mm tief)			ohne Mehrpreis
Preisschildhalterung für Bord und Wanne	pro lfm		303 899	70,-
Schiebetüren in verspiegelter Ausführung				auf Anfrage
Tauwasserschale zum Entleeren			253 655	103,-