

EINBAUSALADETTE EBS 2-1 E R290

Die Einbaukühlwanne als Klassiker unter unseren Geräten für die zuverlässige Kühlung sowohl von frischen Speisen wie z.B. bei Frühstücks- oder Salatbuffets als auch für kalte Getränke (auf Crushed Ice).



Symbolfoto



EASY CLEAN



HOCHWERTIGE MATERIALIEN



INDIVIDUELLE DESIGN



ENERGIE-EFFIZIENT

Temperaturbereich



Luft
+2 °C bis
+12 °C

Highlights

- Stille Kühlung durch umlaufende Kontaktberohrung und GN-Schalen
- Vollautomatische Tauwasserverdunstung
- Bei Bestückung mit „Crushed Ice“ ist ein bauseitiger TW-Ablauf erforderlich

Ausstattung

- Höhenverstellbare Einlegeböden als Sonderausstattung
- Innenwanne in Hygieneausführung
- Stabiler Einhängerand, Einbaurahmen abnehmbar
- Tauwasserablauf HD 30
- **Steckerfertig:** Kälteaggregat unterhalb angeordnet, elektronische Steuerung
- Optional mit Propan erhältlich

Abmessungen

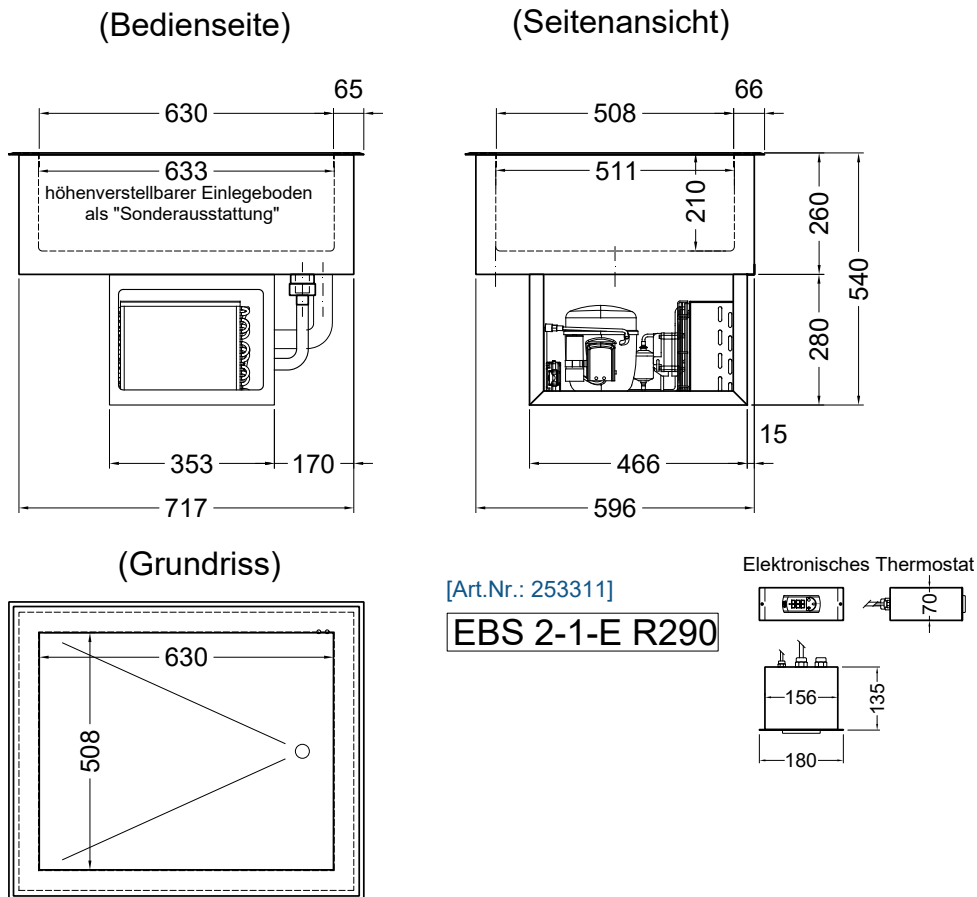

Technische Daten

Artikel	Art.-Nr	Abmessungen (B x T x H)	Anschluss	Kälteleistung
EBS 2-1 E R290	EU253311	717 x 596 x 540 mm	230 V / 50 Hz	190 Watt bei VT -10°C